

## iQ500, Integrerad diskmaskin, 60 cm, , varioHinge - för justerbar lucka SX95Z802CE



### Extra tillbehör

|             |                                       |
|-------------|---------------------------------------|
| SZ30B11     | Rostfria sidolister, 86cm             |
| SZ36DB04    | VarioDrawer 2                         |
| SZ36RB04    | Basket for MaxFlex Pro Baskets        |
| SZ38BI00    | Connection rail for divided furniture |
| SZ72010     | aquaStop förlängning 2 m              |
| SZ73000     | Tillbehörset diskmaskin, 4 delar      |
| SZ73045 :   |                                       |
| SZ73051EU : |                                       |
| SZ73640     | Glas/Kopp-korg                        |

Clear Guide User Interface, en snabb och enkel guide till rätt program via användarvänliga kontrollpaneler från vänster till höger.

- ✓ Användargränssnittet Clear Control: Guidar dig snabbt och smidigt till rätt program
- ✓ Intelligent program: Anpassade diskprogram som uppfyller dina behov.
- ✓ Zeolith® torkning– snabbare diskmaskinstorkning med mindre energi.
- ✓ Perfekt installation i ditt kök - varioHinge
- ✓ Smidig dörröppning utan handtag - open Assist.

### Beskrivning

#### Tekniska data

|   |                        |
|---|------------------------|
| Energieffektivitetsklass (EU 2017/1369):                  | B                      |
| Energiförbrukningen för 100 cykler med ekoprogrammet: ... | 65 kWh                 |
| Max. antal platsinställningar:                            | 14                     |
| Ekoprogrammets vattenförbrukning i liter per cykel:       | 9.0 l                  |
| Programmets tidslängd:                                    | 3:35 h                 |
| Luftburet akustiskt bullerutsläpp:                        | 40 dB(A) re 1 pW       |
| Luftburet akustiskt bullerutsläpp klass:                  | B                      |
| Installationstyp:   | Inbyggda               |
| Höjd med toppskiva:                                       | 0 mm                   |
| Mått:   | 865 x 598 x 550 mm     |
| Nischmått (H x B x D):                                    | 865-925 x 600 x 550 mm |
| Djup med dörren öppen i 90°:                              | 1200 mm                |
| Justerbara fötter:  | Ja, alla framifrån     |
| Max höjdjustering:  | 60 mm                  |
| Justerbar sockelplåt:                                     | Höjd och djup          |
| Nettovikt:  | 49.6 kg                |
| Bruttovikt:   | 51.5 kg                |
| Anslutningseffekt:  | 2400 W                 |
| Säkring:  | 10 A                   |
| Spänning:   | 220-240 V              |
| Frekvens:   | 50; 60 Hz              |
| Anslutningskabelns längd:                                 | 175.0 cm               |
| Elkontakt:  | Jordad stickkontakt    |
| Längd, tilloppsslang:                                     | 165 cm                 |
| Längd, avloppsslang:                                      | 190 cm                 |
| EAN kod:  | 4242003957318          |
| Typ av installation:                                      | Helt integrerad        |



## iQ500, Integrerad diskmaskin, 60 cm, , varioHinge - för justerbar lucka SX95Z802CE

### Beskrivning

#### Förbrukning och prestanda

- Energiklass<sup>1</sup>: B
- Energi<sup>2</sup> / Vatten<sup>3</sup>: 65 kWh / 9 liter
- Kapacitet: 14 standardkuvert
- Programtid<sup>4</sup>: 3:35 (h:min)
- Ljudnivå: 40 dB(A) re 1 pW
- Ljudnivåklass: B

#### Program och specialfunktioner

- 7program:
- Eco
- 50 °C,
- Speed 60
- 60 °C,
- Intelligent,
- Auto Soft 35-45°C
- 35-45 °C,
- Auto Mixed 45-65°C
- 45-65 °C,
- Auto Intensive 65-75°C
- 65-75 °C,
- Favourite
- Försköljning
- 4 specialfunktioner: Intensive Zone, HygienePlus, VarioSpeedPlus, Remote Start
- Machine Care
- Extra funktioner via Home Connect-appen: Silence on demand

#### Teknik

- Home Connect för trådlös styrning via Home Connect-appen på din smartphone eller surflatta
- Zeolith<sup>®</sup>-torkning
- iQdrive: energisnål och tyst motorteknologi
- Värmeväxlare
- Sensorer: aquaSensor
- doseringsAssistent
- auto All-in-1: automatisk anpassning till diskmedeltyp
- Självrengörande filtersystem i 3-steg med vågformat microfilter
- Innerbehållare i rostfritt stål

#### Design och komfort

- flexComfort korgar med färgade touchpoints
- glassZone
- openAssist - sensorstyrd lucköppning
- emotionLight - inre belysning
- sideLight - driftindikator med blått ljus
- varioDrawer -toppkorg
- 3-stegs rackMatic<sup>®</sup>: höjdjusterbar överkorg

- Hjul med kullager på alla korgar och alla nivåer
- Stopp som förhindrar att den nedesta korgen spårar ur
- 2 fällbara tallriksstöd i överkorgen
- Underkorg: 8KS
- Flyttbar bestickkorg i underkorgen
- Överkorg: 2 kopphyllor med mjuk silikonfront i överkorgen
- 2 kopphållare i nederkorgen
- Halkskyddslist för vinglas i toppkorg
- Extra glasstöd i underkorgen
- Clear Guide användargränssnitt
- Piezo touchControl
- Toppbetjäning
- Elektronisk resttidsindikator
- Ljudsignal vid programslut
- Elektronisk fördröjning: upp till 24 timmar (via app)
- glasskyddsteknik

#### Säkerhet

- aquaStop säkerhetssystem, minimerar vattenskador i köket
- Barnsäkerhet: Barnsäker dörr (dubbeltryck för att öppna)

#### Installation

- Mått i cm (H x B x D): 86.5 x 59.8 x 55 cm
- VarioHinge
- Rostfria sidolister för en snygg och stabil montering är inkluderade
- Ångskydd ingår

<sup>1</sup>Energiklass på en skala från A till G

<sup>2</sup> Energikonsumtion i kWh per 100 cykler (program Eco 50 °C)

<sup>3</sup> Vattenkonsumtion i liter per cykel (program Eco 50 °C)

<sup>4</sup> Programtid Eco 50 °C

**iQ500, Integrerad diskmaskin, 60 cm, , varioHinge - för justerbar lucka**  
**SX95Z802CE**

Måttskisser

Mått i mm

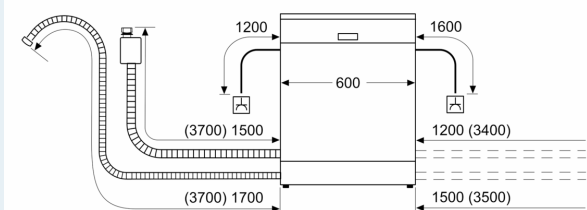

⚡ Eluttag  
 ( ) mått med förlängningssats

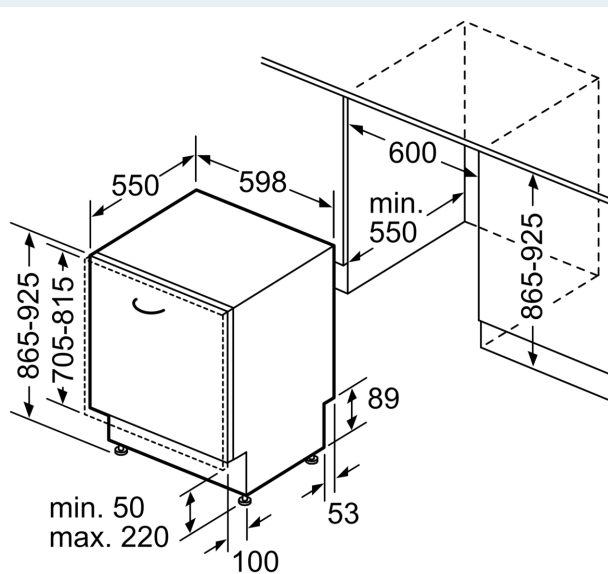

Mått i mm